

ท่อลอน พี.อี. ชนิดผนังคู่

DOUBLE WALL CORRUGATED P.E. PIPES

SPECIFICATION OF HIGH-DENSITY POLYETHYLENE

TAPKORR PIPE FOR DRAINAGE AND SEWER SYSTEMS

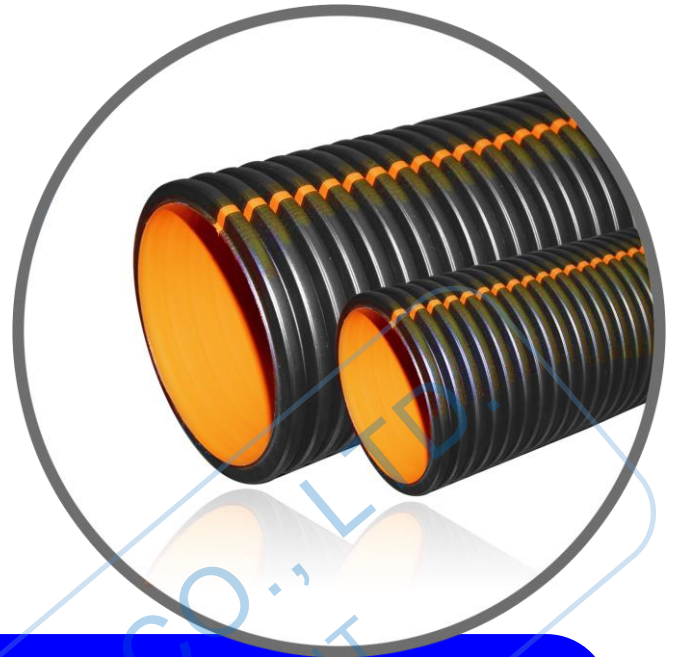
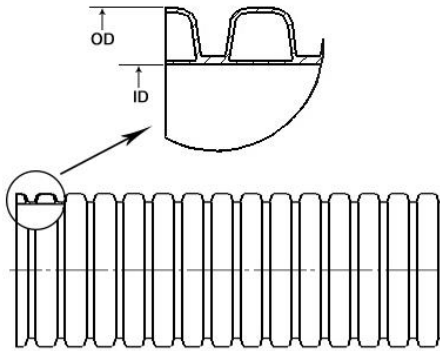

ท่อระบายน้ำ แทพคอร์ ซีรีส์ บี (TAPKORR PIPE Series B)

ACCORDING TO ISO 21138-3, NOMINAL RING STIFFNESS : SN 8 | DN/ID Ranges 300 - 800 mm

DN / ID (mm.)	Diameter (mm.)		Weight W (Kg/m.)
	OD (Outside Diameter)	ID (Inside Diameter)	
300	350	300	6.0
400	466	400	9.8
500	592	500	16.0
600	706	600	21.0
800	936	800	38.0

หมายเหตุ : (Remarks)

1. ท่อระบายน้ำ แทพคอร์ ซีรีส์ บี : ท่อลอน พี.อี. ชนิดผนังคู่ สังผลิตพิเศษ มีผนังชั้นนอกสีดำ คาบแถบสีน้ำตาลส้มและผนังชั้นในสีน้ำตาลส้ม (The black outer layer with orange brown stripe and orange brown inner layer, corrugated pipe with single bell end socket part.)
2. DN = ชื่อขนาด (Nominal Diameter) OD = ขนาดเส้นผ่านศูนย์กลางภายนอก (Outside Diameter) ID = ขนาดเส้นผ่านศูนย์กลางภายใน (Inside Diameter) W = น้ำหนักต่อเมตร (Weight per meter of pipe)
3. ท่อลอน พี.อี. ชนิดผนังคู่ ถูกออกแบบให้มีค่า ความต้านทานแรงกดในระดับชั้น SN 8 มีค่า ≥ 8 กิโลนิวตัน/ตร.ม. (TAPKORR Pipe had designed for SN 8 : Nominal Ring Stiffness Class SN 8 ≥ 8 KN/m².)
4. ค่าระดับชั้นความต้านทานแรงกดและน้ำหนักท่อ เป็นค่าที่ได้จากการทดสอบและการคำนวณ (Pipe nominal stiffness class and weight of pipe are based on the tested result and calculations.)
5. บริษัทฯ ขอสงวนสิทธิ์ในการปรับขนาด เพื่อความเหมาะสมทางด้านเทคนิคการผลิต (We reserved amendments of measure for improvement and adjust to the level of techniques.)